

PlusHome



- 1. Ficha Técnica Español**
- 2. Ficha Técnica Português**
- 3. English Technical sheet**
- 4. Scheda Tecnica Italiano**
- 5. Fiche Technique Française**

Fácil de operar: Modo de una sola tecla, para obtener agua fácilmente.

Función 2 en 1: Agua fría/ambiental opcional, que satisface todas sus necesidades.

Refrigeración de alta eficiencia: Sistema de refrigeración por compresor.

Felicidades por su nuevo enfriador de agua ECOOLER SPAIN . Unos minutos dedicados a leer este libro le permitirán aprovechar al máximo este enfriador de agua.

Bienvenido a ECOOLER SPAIN!

ESPECIFICACIONES DEL PRODUCTO

Voltaje	110V
Potencia de refrigeración	90W
Temperatura de enfriamiento	4 ~ 10°C
Dimensión	180*410*420mm
Refrigerante	600A

INCLUIDO EN LA CAJA



Este libro



Pipa

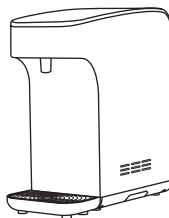

Fuente de agua

COMPONENTES DEL PRODUCTO

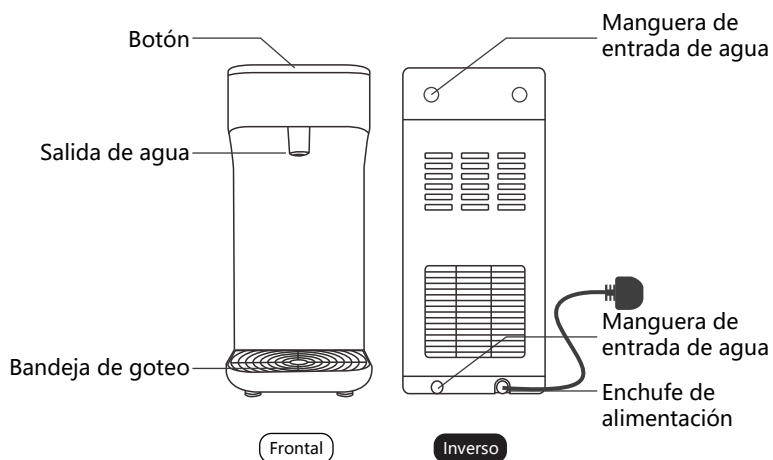

INSTRUCCIONES PARA EL USUARIO POR PRIMERA VEZ

ADVERTENCIA:

Cuando se utiliza la PlusHome se requieren cilindros de dióxido de carbono. El uso incorrecto puede provocar lesiones personales. Para garantizar la seguridad y evitar daños a usted y a otras personas, así como daños a la propiedad, siga las siguientes precauciones.

1. Utilice su fuente de agua únicamente en posición vertical, sobre una superficie plana.
2. No coloque la máquina cerca de una fuente de calor, como el horno/estufa de cocina.
Nunca lo utilice cerca de una llama ni lo deje expuesto a la luz solar directa.
3. Para garantizar una buena calidad del agua, es necesario abrir el grifo durante un minuto antes del primer uso.
4. Si usa agua del grifo con el enfriador de agua, asegúrese que el suministro de agua esté siempre bien conectado.
5. No utilice esta máquina con agua que no sea microbiológicamente segura o de calidad desconocida.
6. Nunca permita que los niños usen el enfriador de agua sin la supervisión adecuada y directa.

INFORMACIÓN DE SEGURIDAD

¡MUY IMPORTANTE! DEBE LEERLO ANTES DE USARLO.

ADVERTENCIA: PELIGRO DE INCENDIO

1. No almacene ni utilice gasolina ni otros vapores y líquidos inflamables en las proximidades de este o de cualquier otro aparato.
2. No coloque la máquina cerca de la estufa, la caldera o un lugar donde la luz del sol pueda irradiar directamente. Solo para uso en interiores.

3. No utilice el enfriador con el cable dañado. Si el cable de alimentación está dañado, debe ser reemplazado por el fabricante, su agente de servicio o personas cualificadas de manera similar para evitar cualquier peligro.
4. Utilice un enchufe de pared con toma de tierra; el cable y el enchufe deben estar secos.
5. No modifique la fuente de alimentación o alargue la fuente de alimentación, ya que podría provocar un sobrecalentamiento o un incendio.
6. Antes de enchufarla, compruebe la etiqueta de alimentación situada en la parte posterior de la unidad para asegurarse que la fuente de alimentación es correcta. Si se utiliza un suministro incorrecto, podrían producirse daños graves.

ADVERTENCIA: PELIGRO DE DESCARGA ELÉCTRICA

1. No limpie el enfriador de agua con agua, ya que podría provocar una descarga eléctrica. Límpielo con un paño suave.
2. Desenchufe el enfriador de agua antes de limpiar o limpiar el agua derramada en la unidad.
3. No intente reparar el enfriador.
4. No detenga la máquina insertando o tirando de la fuente de alimentación mientras la máquina esté funcionando, ya que es muy peligroso.
5. El aparato deberá colocarse de manera que se pueda acceder al enchufe.
6. No coloque la máquina bajo la lluvia ni en una sala llena de vapor.

ADVERTENCIA: PRECAUCIONES DE MANEJO Y USO

1. Este aparato no está diseñado para que lo utilicen personas (incluidos niños) con capacidades físicas, sensoriales o mentales reducidas, o que carezcan de experiencia y conocimientos, a menos que hayan recibido supervisión o instrucciones sobre el uso del aparato por parte de una persona responsable de su seguridad.
2. Los niños deberán ser supervisados para asegurarse de que no jueguen con el aparato.
3. Desenchufe siempre el enfriador de agua de la toma de pared cuando se quede sin agua.
4. Si se desconecta la alimentación por cualquier motivo, espere cinco minutos antes de volver a conectarla.
5. Coloque el enfriador de agua refrigerado por el compresor en un área bien ventilada, asegurándose que haya al menos 10 cm de espacio libre alrededor de la parte posterior para que el aire fluya correctamente. El nivel de ruido de la máquina está por debajo de 70 dB.
6. Nunca ponga el producto boca abajo ni lo incline más de 45 grados.
7. Nunca utilice ningún otro líquido en esta hielera que no sea agua de una jarra y agua del grifo.
8. Si accidentalmente salpica agua en el interior del enfriador de agua, desenchufe la unidad, retire el exceso de agua y séquela antes de volver a ponerla en servicio.
9. Por favor, no lo desmonte ni lo repare usted mismo. Si se produce algún fallo, póngase en contacto con su distribuidor.

MÚLTIPLES OPCIONES DE FUENTES DE AGUA

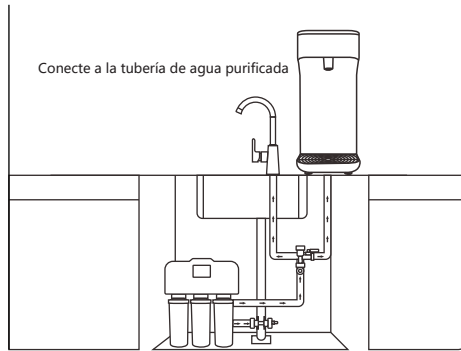

- Durante el transporte y la colocación, evite volcar o inclinar la máquina para evitar daños en el compresor interno y evitar fugas de líquido.
- ¡NO enchufe el cable de alimentación hasta que la jarra de agua esté conectada!
- Puede caber en todo tipo de agua embotellada y agua del grifo.

INSTALACIÓN DEL PRODUCTO

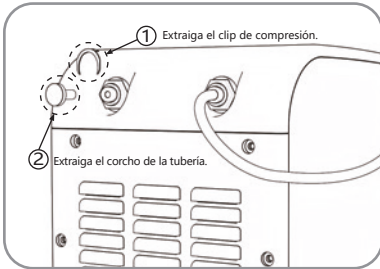

1.NO deseche el clip de compresión ni el corcho del tubo.
Debe insertarse si el enfriador de agua con gas no se va a utilizar durante mucho tiempo.

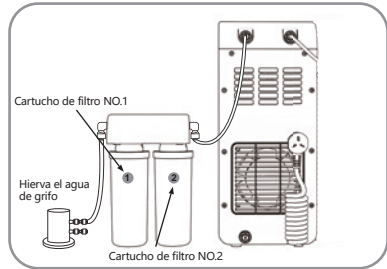

2. Uso del filtro: conecte el cartucho de filtro NO.1 al agua del grifo, conecte el cartucho de filtro NO.2 a la manguera de entrada de agua.

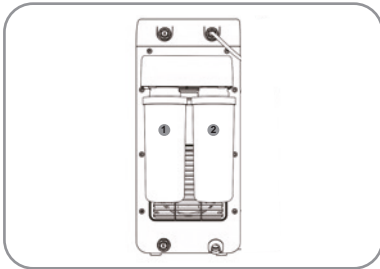

3.Los filtros se pueden colgar detrás de la máquina.

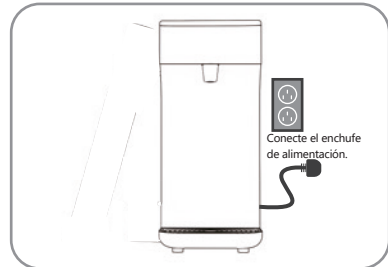

6. Gire el cilindro de gas en el sentido de las agujas del reloj e insértelo en la base.



OPERACIÓN DEL PRODUCTO

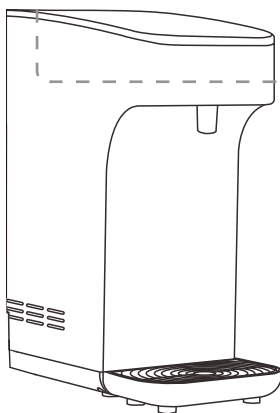
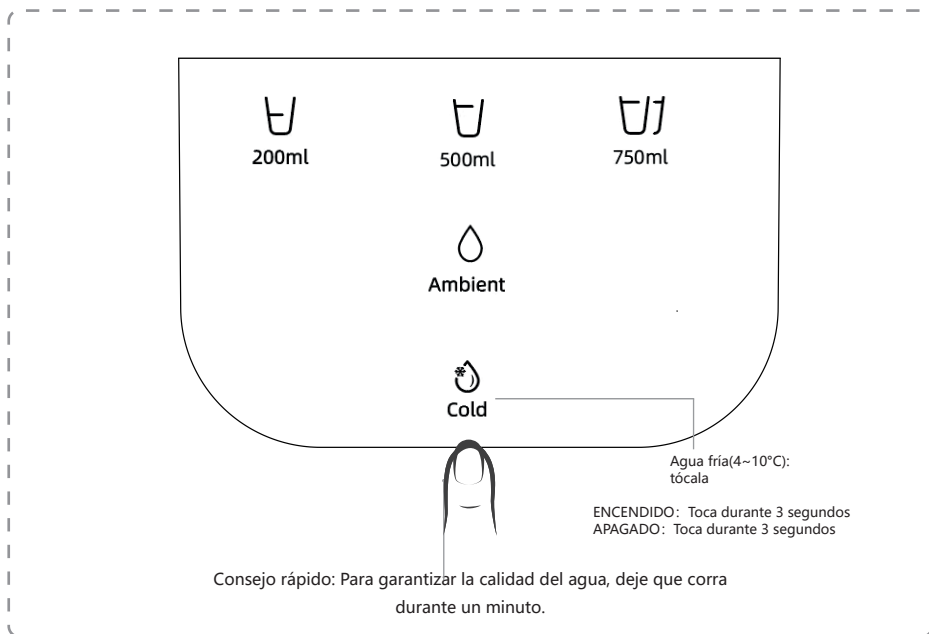

GUÍA DE SOLUCIÓN DE PROBLEMAS

Posibles problemas y soluciones

Problema	Solución
Fallo del sistema de refrigeración	<ul style="list-style-type: none">● Espere de 10 a 15 minutos hasta que la unidad complete el proceso de enfriamiento.● Asegúrese que el enfriador de agua esté al menos a 10 cm de todas las paredes, especialmente de la pared trasera.● Evite el calor y los rayos directos de la luz solar.
El enfriador de agua es ruidoso	<ul style="list-style-type: none">● Asegúrese que el enfriador de agua esté ubicado sobre una superficie dura.● Cuando se enfría, el compresor puede generar un ligero sonido, lo cual es normal.
El enfriador de agua no dispensa agua	<ul style="list-style-type: none">● Si usa agua embotellada, compruebe si la botella está vacía y vuelva a llenarla si es necesario.
Salpicadura de agua con gas.	<ul style="list-style-type: none">● Si sale agua carbonatada al pulsar el botón de "sparkling", se recomienda utilizar una taza a la altura adecuada para evitar salpicaduras.
Fuga	<ul style="list-style-type: none">● Confirme que todos los tubos estén bien conectados.conectados.
Falla de alimentación	<ul style="list-style-type: none">● Coloque el enchufe de alimentación en la posición correcta.

LIMPIEZA DE PRODUCTOS

- El enfriador de agua se limpia previamente en fábrica. Sin embargo, el depósito de acero inoxidable y las tuberías de agua deben enjuagarse con agua fresca antes de usarlos. Se recomienda una limpieza regular para garantizar la calidad continua del agua consumida.
- Si se presenta un problema de sabor, coloca 1 cucharada de bicarbonato de sodio en el tanque de refrigeración y añada agua fresca. Deje reposar la solución de 5 a 7 minutos y, a continuación, escúrrela.
- Nunca utilice limpiadores abrasivos ni herramientas afiladas para limpiar. Si es necesario, utilice un paño suave y húmedo para limpiarlo con delicadeza.
- Limpie los derrames para mantener la base seca.

Información de garantía

Contenido de garantía	Período de garantía
Máquina	3 años
Los componentes principales (compresor, placa base)	1 año

QUÉ NO CUBRE ESTA GARANTÍA LIMITADA:

- 1.Cualquier fallo o dificultad de funcionamiento del Producto debido a un accidente, abuso, mal uso, alteración, aplicación incorrecta, instalación incorrecta o mantenimiento o servicio inadecuados por su parte o por parte de un tercero, o falta de mantenimiento normal y rutinario del Producto, tal como se establece en el Manual del usuario.
- 2.Daños en el acabado, como arañazos, abolladuras, decoloración u óxido después de la compra.

PlusHome



- SP IMPORTCOMPANY .SLU
- C/Sedassers, 3 • P.I. Les Galgues
- Apdo de correos, 149 PEDREGUER (Alicante - España)
- www.importcompany.es
- Teléfono : +34 96 645 68 38

PlusHome



Fácil de operar: Modo de uma tecla, para obter água facilmente.

Função 2 em 1: Água fria/ambiente opcional, atendendo a todas as suas precisa.

Resfriamento de alta eficiência: Sistema de refrigeração do compressor.

Parabéns pelo seu novo refrigerador de água ECOOLER SPAIN. Alguns minutos lendo este livro permitirão que você aproveite ao máximo este bebedouro.

Bem-vindo à ECOOLER ESPANHA!

ESPECIFICAÇÕES DO PRODUTO

Tensão	110V
Poder de resfriamento	90W
Temperatura de resfriamento	4 ~ 10°C
Dimensão	180*410*420mm
Refrigerante	600A

INCLUÍDO NA CAIXA



Este livro



Cano



Fonte de água

COMPONENTES DO PRODUTO

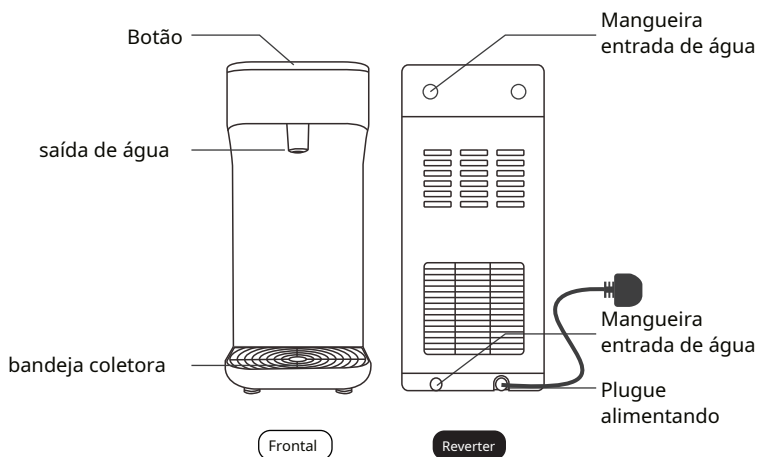

INSTRUÇÕES PARA O USUÁRIO PRIMEIRO

AVISO:

Cilindros de dióxido de carbono são necessários ao usar o PlusHome. O uso incorreto pode causar ferimentos pessoais. Para garantir a segurança e evitar danos a você e a outras pessoas, bem como danos materiais, siga as seguintes precauções.

1. Utilize o seu bebedouro apenas na posição vertical, sobre uma superfície plana.
2. Não coloque a máquina perto de uma fonte de calor, como um forno/fogão de cozinha.
Nunca use-o perto de chamas ou deixe-o exposto à luz solar direta.
3. Para garantir uma boa qualidade da água, é necessário abrir a torneira durante um minuto antes da primeira utilização.
4. Se utilizar água da torneira com o refrigerador de água, certifique-se de que o abastecimento de água está sempre conectado corretamente.
5. Não utilize esta máquina com água que não seja microbiologicamente segura ou de qualidade desconhecida.
6. Nunca permita que crianças utilizem o bebedouro sem supervisão adequada e direta.

INFORMAÇÃO DE SEGURANÇA

MUITO IMPORTANTE! VOCÊ DEVE LER ANTES DE USAR.

AVISO: PERIGO DE INCÊNDIO

1. Não armazene nem utilize gasolina ou outros vapores e líquidos inflamáveis nas proximidades deste ou de qualquer outro aparelho.
2. Não coloque a máquina perto de fogões, caldeiras ou locais onde a luz solar possa irradiar diretamente. Somente para uso interno.

3. Não use o cooler com o cabo danificado. Se o cabo de alimentação estiver danificado, ele deverá ser substituído pelo fabricante, seu agente de serviço ou pessoa qualificada para evitar perigos.
4. Use uma tomada aterrada; o cabo e o plugue devem estar secos.
5. Não modifique ou estenda a fonte de alimentação, pois isso pode causar superaquecimento ou incêndio.
6. Antes de conectar, verifique a etiqueta de alimentação na parte traseira da unidade para ter certeza de que a fonte de alimentação está correta. Se for utilizada a alimentação errada, poderão ocorrer danos graves.

AVISO: RISCO DE CHOQUE ELÉTRICO

1. Não limpe o refrigerador de água com água, pois pode causar choque elétrico. Limpe-o com um pano macio.
2. Desconecte o refrigerador de água antes de limpar ou enxugar água derramada na unidade.
3. Não tente consertar o refrigerador.
4. Não pare a máquina inserindo ou puxando a fonte de alimentação enquanto a máquina estiver funcionando, pois é muito perigoso.
5. O aparelho deve ser posicionado de forma que a ficha possa ser acessada.
6. Não coloque a máquina à chuva ou numa sala com vapor.

AVISO: PRECAUÇÕES DE MANUSEIO E USO

1. Este aparelho não se destina a ser utilizado por pessoas (incluindo crianças) com capacidades físicas, sensoriais ou mentais reduzidas, ou com falta de experiência e conhecimento, a menos que tenham recebido supervisão ou instruções sobre a utilização do aparelho por uma pessoa responsável pelo seu segurança.
2. As crianças devem ser supervisionadas para garantir que não brinquem com o aparelho.
3. Sempre desconecte o refrigerador de água da tomada quando ficar sem água.
4. Se a alimentação for desligada por qualquer motivo, aguarde cinco minutos antes de ligá-la novamente.
5. Coloque o refrigerador de água resfriado por compressor em uma área bem ventilada, garantindo que haja pelo menos 10 cm de espaço livre na parte traseira para que o ar flua adequadamente. O nível de ruído da máquina está abaixo de 70 dB.
6. Nunca vire o produto de cabeça para baixo ou incline-o mais de 45 graus.
7. Nunca use qualquer outro líquido neste refrigerador além de água de uma jarra e água da torneira.
8. Se você acidentalmente espirrar água dentro do refrigerador de água, desconecte a unidade, remova o excesso de água e seque-a antes de colocá-la novamente em serviço.
9. Não desmonte ou repare você mesmo. Se ocorrer alguma falha, entre em contato com seu revendedor.

MÚLTIPLAS OPÇÕES DE FONTE DE ÁGUA

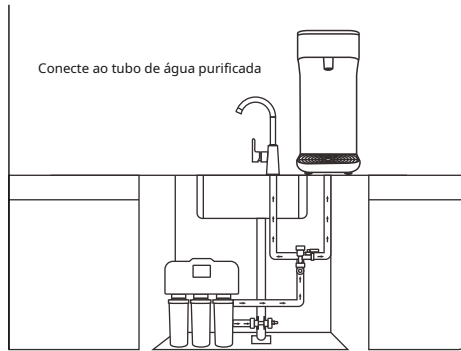

- Durante o transporte e colocação, evite tombar ou inclinar a máquina para evitar danos ao compressor interno e evitar vazamento de líquido.
- NÃO conecte o cabo de alimentação até que o jarro de água esteja conectado!
- Pode acomodar todos os tipos de água engarrafada e água da torneira.

INSTALAÇÃO DO PRODUTO

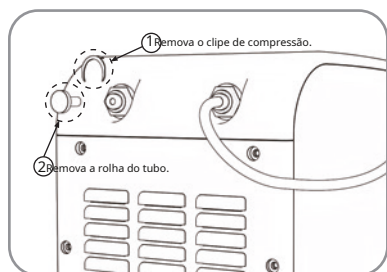

Deve ser inserido caso o refrigerador de água com gás não seja utilizado por um longo período.

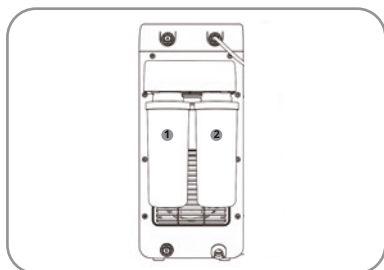

3. Os filtros podem ser pendurados atrás da máquina.

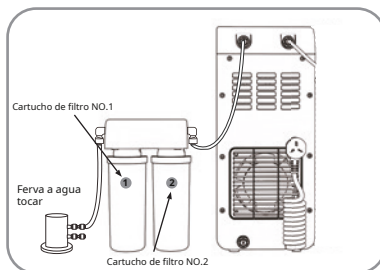

2. Uso do filtro: Conecte o cartucho do filtro NO.1 à água da torneira, conecte o cartucho do filtro NO.2 à mangueira de entrada de água.

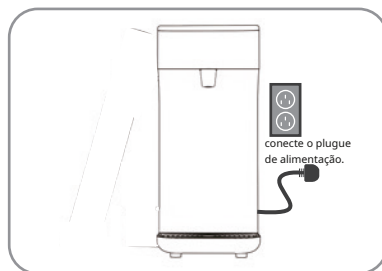

6. Gire a botija de gás no sentido horário e insira-a na base.



OPERAÇÃO DO PRODUTO

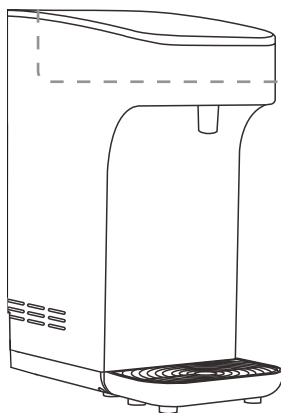
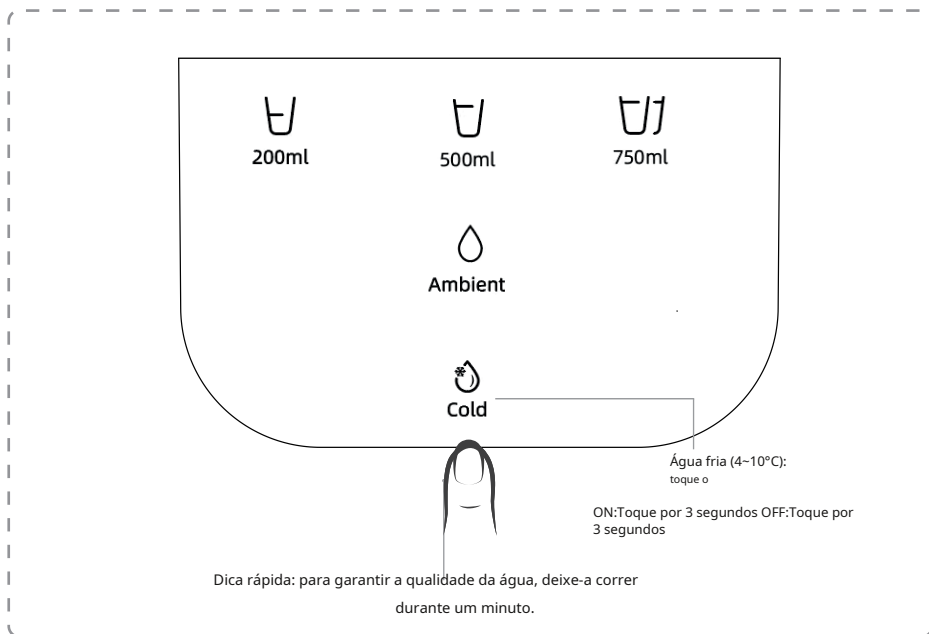

GUIA DE SOLUÇÃO DE PROBLEMAS

Possíveis problemas e soluções

Problema	Solução
Falha no sistema de refrigeração	<ul style="list-style-type: none">● Aguarde 10 a 15 minutos para que a unidade conclua o processo de resfriamento.● Certifique-se de que o bebedouro esteja a pelo menos 10 cm de todas as paredes, especialmente da parede posterior.● Evite calor e luz solar direta.
O bebedouro faz barulho	<ul style="list-style-type: none">● Certifique-se de que o refrigerador de água esteja localizado em uma superfície dura.● Ao esfriar, o compressor pode emitir um leve som, o que é normal.
O refrigerador de água não dispensa água	<ul style="list-style-type: none">● Se você usar água engarrafada, verifique se a garrafa está vazia e reabasteça se necessário.
Respingos de água com gás.	<ul style="list-style-type: none">● Caso saia água gaseificada ao pressionar o botão de espumante, recomenda-se utilizar um copo na altura adequada para evitar respingos.
Ralo	<ul style="list-style-type: none">● Confirme se todos os tubos estão firmemente conectados.
Falha de energia	<ul style="list-style-type: none">● Coloque o plugue de alimentação na posição correta.

LIMPEZA DO PRODUTO

- O refrigerador de água é pré-limpo na fábrica. No entanto, o tanque de aço inoxidável e os tubos de água devem ser enxaguados com água doce antes do uso. Recomenda-se a limpeza regular para garantir a qualidade contínua da água consumida.
- Se ocorrer algum problema de sabor, coloque 1 colher de sopa de bicarbonato de sódio no tanque de resfriamento e adicione água doce. Deixe a solução descansar por 5 a 7 minutos e depois escorra.
- Nunca use produtos de limpeza abrasivos ou ferramentas afiadas para limpar. Se necessário, use um pano macio e úmido para limpá-lo suavemente.
- Limpe os respingos para manter a base seca.

Informações de garantia

Conteúdo da garantia	Período de garantia
Máquina	3 anos
Os principais componentes (compressor, placa-mãe)	1 ano

O QUE ESTA GARANTIA LIMITADA NÃO COBRE:

1. Qualquer falha ou dificuldade na operação do Produto devido a acidente, abuso, uso indevido, alteração,

aplicação inadequada, instalação inadequada ou manutenção ou serviço inadequado por você ou por terceiros, ou falha na execução da manutenção normal e de rotina do Produto, conforme estabelecido no Manual do Usuário.

2. Danos ao acabamento, como arranhões, amassados, descoloração ou ferrugem após a compra.

PlusHome



- **SP IMPORTCOMPANY .SLU**
- **C/Sedassers, 3 · Pl Les Galgues**
- **Caixa postal, 149 PEDREGUER (Alicante - Espanha)**
- **www.importcompany.es**
- **Telephone: +34 96 645 68 38**

PlusHome



Easy to operate: One-key mode, to get water easily.

2 in 1 function: Optional cold/ambient water, meeting all your needs.

High efficiency cooling: Compressor cooling system.

Congratulations on your new ECOOLER SPAIN water cooler. A few minutes spent reading this book will allow you to get the most out of this water cooler.

Welcome to ECOOLER SPAIN!

PRODUCT SPECIFICATIONS

Voltage	110V
Cooling power	90W
Cooling temperature	4 ~ 10°C
Dimension	180*410*420mm
Refrigerant	600A

INCLUDED IN THE BOX



This book

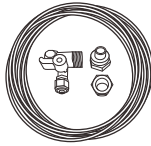

Pipe

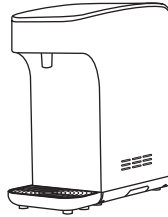

Water source

PRODUCT COMPONENTS

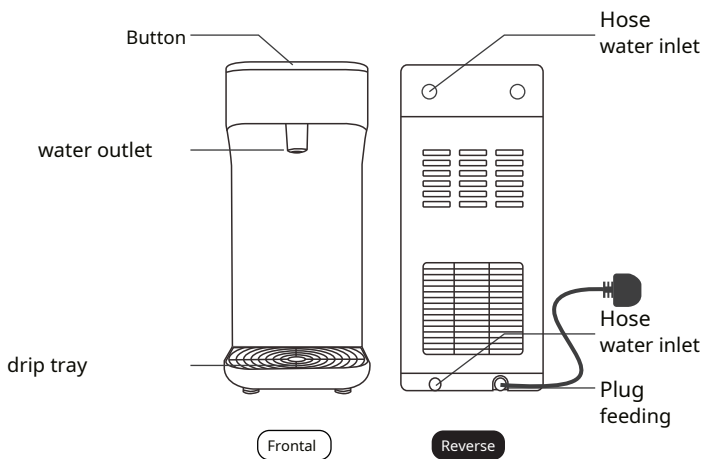

INSTRUCTIONS FOR THE FIRST TIME USER

WARNING:

Carbon dioxide cylinders are required when using the PlusHome. Incorrect use may cause personal injury. To ensure safety and prevent harm to yourself and others, as well as property damage, follow the following precautions.

1. Use your water fountain only in an upright position, on a flat surface.
2. Do not place the machine near a heat source, such as kitchen oven/stove.

Never use it near a flame or leave it exposed to direct sunlight. 3. To ensure good water quality, it is necessary to open the tap for one minute before first use.

4. If you use tap water with the water cooler, make sure the water supply is always connected properly.
5. Do not use this machine with water that is not microbiologically safe or of unknown quality.
6. Never allow children to use the water cooler without proper and direct supervision.

SAFETY INFORMATION

VERY IMPORTANT! YOU MUST READ IT BEFORE USING IT.

WARNING: FIRE HAZARD

1. Do not store or use gasoline or other flammable vapors and liquids in the vicinity of this or any other appliance.
2. Do not place the machine near the stove, boiler or a place where sunlight can radiate directly. For inside use only.

3. Do not use the cooler with a damaged cord. If the power cord is damaged, it must be replaced by the manufacturer, its service agent or similarly qualified persons to avoid a hazard.
4. Use a grounded wall outlet; the cable and plug must be dry.
5. Do not modify the power supply or extend the power supply, as this may cause overheating or fire.
6. Before plugging in, check the power label on the back of the unit to make sure the power supply is correct. If the wrong supply is used, serious damage could occur.

WARNING: HAZARD OF ELECTRIC SHOCK

1. Do not clean the water cooler with water, as it may cause electric shock. Clean it with a soft cloth.
2. Unplug the water cooler before cleaning or wiping up spilled water on the unit.
3. Do not attempt to repair the cooler.
4. Please do not stop the machine by inserting or pulling the power supply while the machine is working, as it is very dangerous.
5. The appliance must be positioned so that the plug can be accessed.
6. Do not place the machine in the rain or in a steamy room.

WARNING: PRECAUTIONS FOR HANDLING AND USE

1. This appliance is not intended for use by persons (including children) with reduced physical, sensory or mental capabilities, or lack of experience and knowledge, unless they have been given supervision or instruction concerning use of the appliance by a person responsible for your safety.
2. Children should be supervised to ensure that they do not play with the appliance.
3. Always unplug the water cooler from the wall outlet when it runs out of water.
4. If the power is turned off for any reason, wait five minutes before turning it back on.
5. Place the compressor-cooled water chiller in a well-ventilated area, ensuring there is at least 10cm of free space around the back for air to flow properly. The noise level of the machine is below 70 dB.
6. Never turn the product upside down or tilt it more than 45 degrees.
7. Never use any other liquid in this cooler other than water from a jug and tap water.
8. If you accidentally splash water inside the water cooler, unplug the unit, remove excess water, and dry it before returning it to service.
9. Please do not disassemble or repair it yourself. If any fault occurs, contact your dealer.

MULTIPLE WATER SOURCE OPTIONS

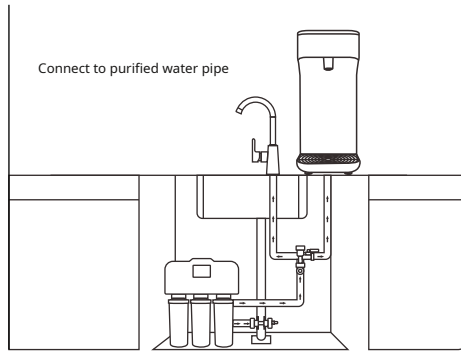

- During transportation and placement, avoid overturning or tilting the machine to avoid damage to the internal compressor and prevent liquid leakage.
- DO NOT plug in the power cord until the water jug is connected!
- It can fit all kinds of bottled water and tap water.

PRODUCT INSTALLATION

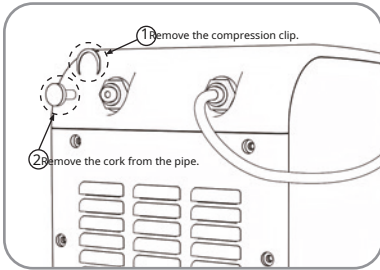

It should be inserted if the sparkling water cooler is not going to be used for a long time.

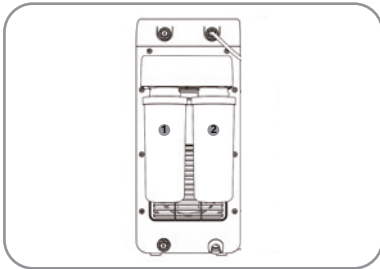

3. Filters can be hung behind the machine.

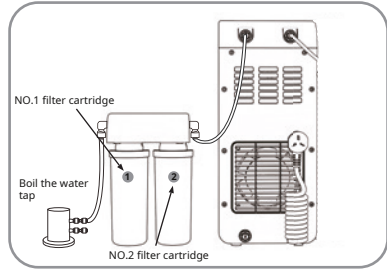

2. Filter usage: Connect NO.1 filter cartridge to tap water, connect NO.2 filter cartridge to water inlet hose.

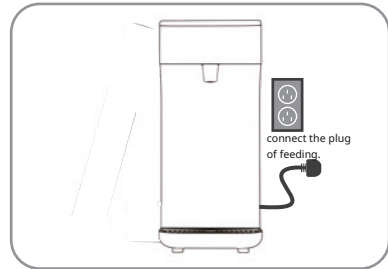

6. Turn the gas cylinder clockwise and insert it into the base.



PRODUCT OPERATION

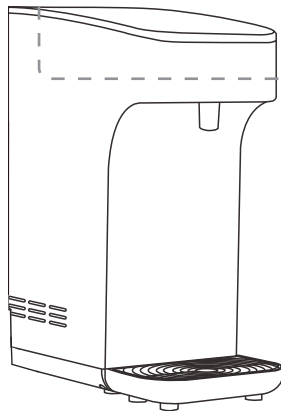
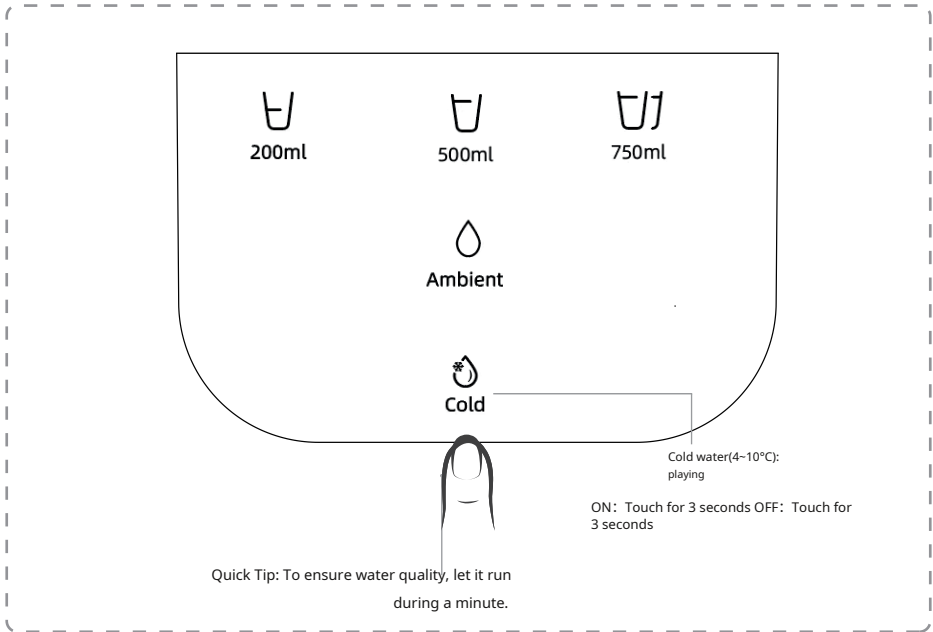

TROUBLESHOOTING GUIDE

Possible problems and solutions

Problem	Solution
Cooling system failure	<ul style="list-style-type: none">● Wait 10 to 15 minutes for the unit to complete the cooling process.● Make sure the water cooler is at least 10cm from all walls, especially the back wall.● Avoid heat and direct sunlight.
The water cooler is noisy	<ul style="list-style-type: none">● Make sure the water cooler is located on a hard surface.● When it cools down, the compressor may make a slight sound, which is normal.
The water cooler does not dispense water	<ul style="list-style-type: none">● If you use bottled water, check to see if the bottle is empty and refill if necessary.
Sparkling water splash.	<ul style="list-style-type: none">● If carbonated water comes out when you press the sparkling button, it is recommended to use a cup at the appropriate height to avoid splashing.
Drain	<ul style="list-style-type: none">● Confirm that all tubes are securely connected.
Power failure	<ul style="list-style-type: none">● Put the power plug in the correct position.

PRODUCT CLEANING

- The water cooler is pre-cleaned at the factory. However, the stainless steel tank and water pipes should be rinsed with fresh water before use. Regular cleaning is recommended to ensure the continued quality of the water consumed.
- If a taste problem occurs, place 1 tablespoon of baking soda in the cooling tank and add fresh water. Let the solution sit for 5 to 7 minutes, then drain it.
- Never use abrasive cleaners or sharp tools to clean. If necessary, use a soft, damp cloth to gently clean it.
- Wipe up spills to keep base dry.

Warranty information

Warranty content	Warranty period
Machine	3 years
The main components (compressor, motherboard)	1 year

WHAT THIS LIMITED WARRANTY DOES NOT COVER:

1.Any failure or difficulty in operation of the Product due to accident, abuse, misuse, alteration,

improper application, improper installation or inadequate maintenance or service by you or any third party, or failure to perform normal, routine maintenance of the Product as set forth in the User Manual.

2.Damage to the finish such as scratches, dents, discoloration or rust after purchase.

PlusHome



- **SP IMPORTCOMPANY .SLU**
- **C/Sedassers, 3 · Pl Les Galgues**
- **Post office box, 149 PEDREGUER (Alicante - Spain)**
- **www.importcompany.es**
- **Telephone: +34 96 645 68 38**

PlusHome



Facile da usare: Modalità con un solo tasto, per ottenere facilmente l'acqua.

Funzione 2 in 1: Acqua fredda/ambiente opzionale, per soddisfare tutte le tue esigenze

Raffreddamento ad alta efficienza: Sistema di raffreddamento del compressore.

Congratulazioni per il tuo nuovo refrigeratore d'acqua ECOOLER SPAIN. Pochi minuti trascorsi a leggere questo libro ti permetteranno di ottenere il massimo da questo refrigeratore d'acqua.

Benvenuti a ECOOLER SPAGNA!

SPECIFICHE DEL PRODOTTO

Voltaggio	110 V
Potenza di raffreddamento	90 W
Temperatura di raffreddamento	4~10°C
Dimensione	180*410*420mm
Refrigerante	600A

INCLUSO NELLA SCATOLA



Questo libro

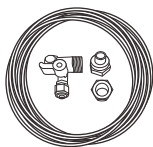

Tubo

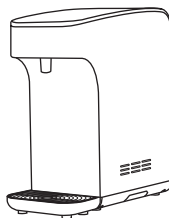

Sorgente d'acqua

COMPONENTI DEL PRODOTTO

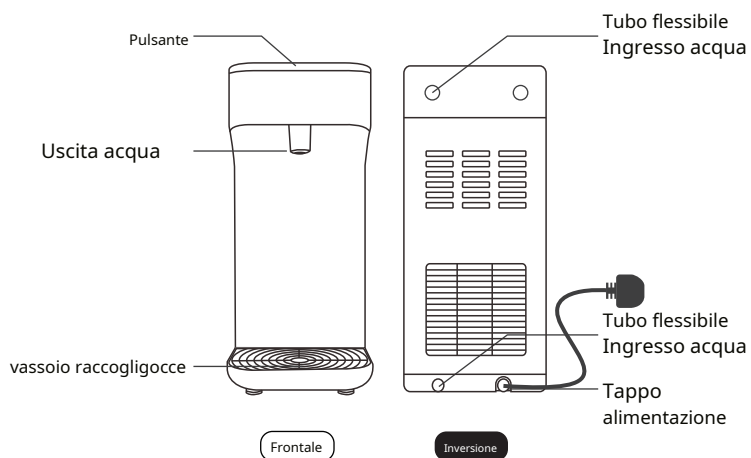

ISTRUZIONI PER IL PRIMO UTENTE

AVVERTIMENTO:

Quando si utilizza PlusHome sono necessarie bombole di anidride carbonica. L'uso errato può causare lesioni personali. Per garantire la sicurezza e prevenire danni a se stessi e agli altri, nonché danni alla proprietà, seguire le seguenti precauzioni.

1. Utilizzare la fontana solo in posizione verticale, su una superficie piana.
2. Non posizionare la macchina vicino a una fonte di calore, come un forno/fornello. Non utilizzarlo mai vicino a una fiamma né lasciarlo esposto alla luce solare diretta.
3. Per garantire una buona qualità dell'acqua, è necessario aprire il rubinetto per un minuto prima del primo utilizzo.
4. Se si utilizza l'acqua del rubinetto con il refrigeratore d'acqua, assicurarsi che l'alimentazione idrica sia sempre collegata correttamente.
5. Non utilizzare questa macchina con acqua che non è microbiologicamente sicura o di qualità sconosciuta.
6. Non permettere mai ai bambini di utilizzare il refrigeratore d'acqua senza un'adeguata e diretta supervisione.

INFORMAZIONI SULLA SICUREZZA

MOLTO IMPORTANTE! DEVI LEGGERLO PRIMA DI UTILIZZARLO.

ATTENZIONE: PERICOLO DI INCENDIO

1. Non conservare o utilizzare benzina o altri vapori e liquidi infiammabili nelle vicinanze di questo o di qualsiasi altro apparecchio.
2. Non posizionare la macchina vicino a fornelli, caldaie o luoghi dove la luce solare può irradiarsi direttamente. Solo per uso interno.

3. Non utilizzare il frigorifero con il cavo danneggiato. Se il cavo di alimentazione è danneggiato, deve essere sostituito dal produttore, dal suo agente di assistenza o da persone similmente qualificate per evitare pericoli.
4. Utilizzare una presa a muro con messa a terra; il cavo e la spina devono essere asciutti.
5. Non modificare l'alimentazione o estenderla, poiché ciò potrebbe causare surriscaldamento o incendio.
6. Prima di collegarlo, controllare l'etichetta di alimentazione sul retro dell'unità per assicurarsi che l'alimentazione sia corretta. Se viene utilizzata la fornitura sbagliata, potrebbero verificarsi gravi danni.

ATTENZIONE: RISCHIO DI SCOSSE ELETTRICHE

1. Non pulire il refrigeratore d'acqua con acqua, poiché potrebbe causare scosse elettriche. Pulirlo con un panno morbido.
2. Scollegare il refrigeratore d'acqua prima di pulire o asciugare l'acqua versata sull'unità.
3. Non tentare di riparare il frigorifero.
4. Non fermare la macchina inserendo o staccando l'alimentazione mentre la macchina è in funzione, poiché è molto pericoloso.
5. L'apparecchio deve essere posizionato in modo che sia possibile accedere alla spina.
6. Non posizionare la macchina sotto la pioggia o in una stanza piena di vapore.

ATTENZIONE: PRECAUZIONI PER LA MANIPOLAZIONE E L'USO

1. Questo apparecchio non è destinato all'uso da parte di persone (compresi i bambini) con capacità fisiche, sensoriali o mentali ridotte, o con mancanza di esperienza e conoscenza, a meno che non abbiano ricevuto supervisione o istruzioni relative all'uso dell'apparecchio da una persona responsabile della vostra sicurezza.
2. I bambini devono essere sorvegliati per assicurarsi che non giochino con l'apparecchio.
3. Scollegare sempre il refrigeratore d'acqua dalla presa a muro quando rimane senza acqua.
4. Se per qualsiasi motivo l'alimentazione viene spenta, attendere cinque minuti prima di riaccenderla.
5. Posizionare il refrigeratore d'acqua raffreddato con compressore in un'area ben ventilata, assicurandosi che vi siano almeno 10 cm di spazio libero intorno alla parte posteriore affinché l'aria possa fluire correttamente. Il livello di rumore della macchina è inferiore a 70 dB.
6. Non capovolgere mai il prodotto né inclinarlo di oltre 45 gradi.
7. Non utilizzare mai nessun altro liquido in questo frigorifero diverso dall'acqua di una brocca e dall'acqua del rubinetto.
8. Se si spruzza accidentalmente acqua all'interno del refrigeratore, scollegare l'unità, rimuovere l'acqua in eccesso e asciugarla prima di rimetterla in servizio.
9. Si prega di non smontarlo o ripararlo da soli. Se si verifica un guasto, contattare il rivenditore.

MOLTEPLICI OPZIONI DI FONTI D'ACQUA

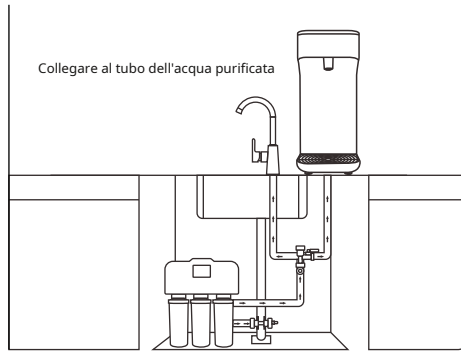

- Durante il trasporto e il posizionamento, evitare di ribaltare o inclinare la macchina per evitare danni al compressore interno ed evitare perdite di liquido.
- NON collegare il cavo di alimentazione finché la brocca dell'acqua non è collegata!
- Può contenere tutti i tipi di acqua in bottiglia e acqua del rubinetto.

INSTALLAZIONE DEL PRODOTTO

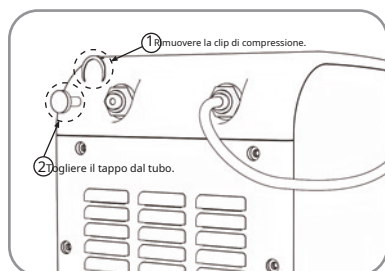

Da inserire se si prevede di non utilizzare il refrigeratore per acqua frizzante per un lungo periodo.

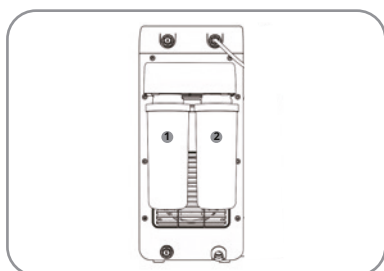

3. I filtri possono essere appesi dietro la macchina.

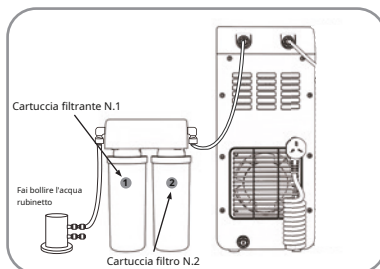

2. Utilizzo del filtro: collegare la cartuccia filtrante N. 1 all'acqua del rubinetto, collegare la cartuccia filtrante N. 2 al tubo di ingresso dell'acqua.

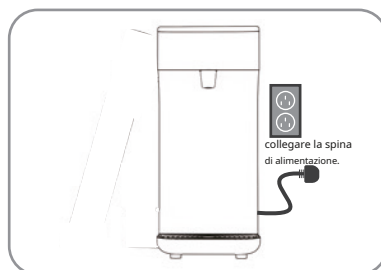

6. Ruotare la bombola del gas in senso orario e inserirla nella base.



FUNZIONAMENTO DEL PRODOTTO

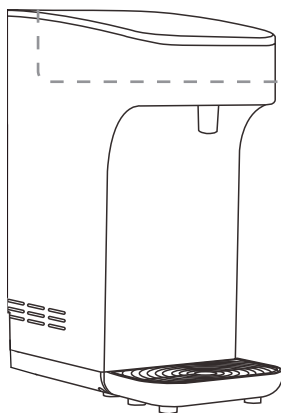
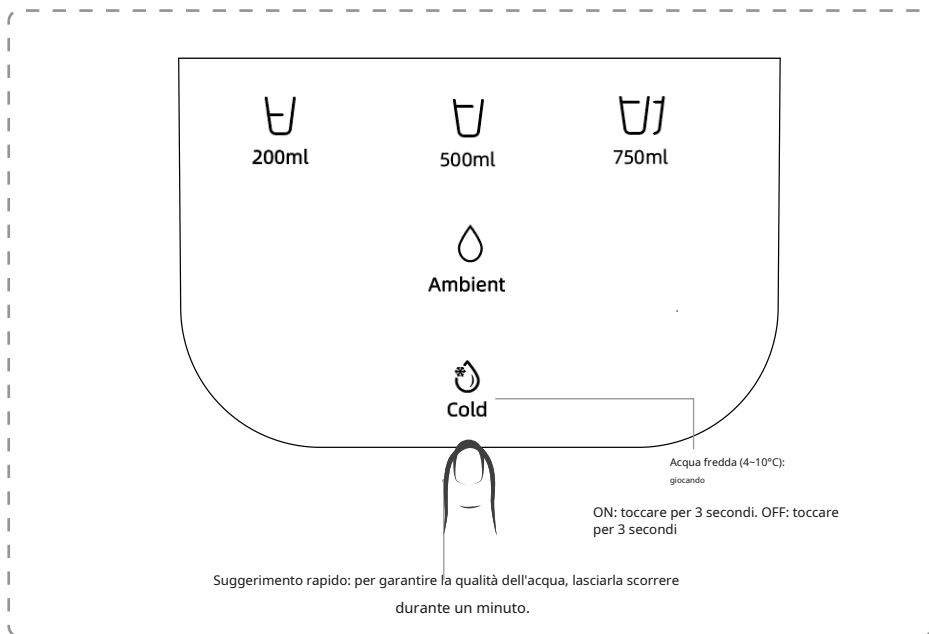

GUIDA ALLA RISOLUZIONE DEI PROBLEMI

Possibili problemi e soluzioni

Problema	Soluzione
Guasto al sistema di raffreddamento	<ul style="list-style-type: none">● Attendere 10-15 minuti affinché l'unità completi il processo di raffreddamento.● Assicurarsi che il refrigeratore sia ad almeno 10 cm da tutte le pareti, in particolare da quella posteriore.● Evitare il calore e la luce solare diretta.
Il refrigeratore d'acqua è rumoroso	<ul style="list-style-type: none">● Assicurarsi che il refrigeratore d'acqua sia posizionato su una superficie dura.● Quando si raffredda, il compressore potrebbe emettere un leggero rumore, il che è normale.
Il refrigeratore d'acqua non eroga acqua	<ul style="list-style-type: none">● Se usi acqua in bottiglia, controlla se la bottiglia è vuota e riempila se necessario.
Spruzzi d'acqua frizzante.	<ul style="list-style-type: none">● Se premendo il pulsante spumante fuoriesce acqua gassata, si consiglia di utilizzare una tazza all'altezza adeguata per evitare schizzi.
Drenare	<ul style="list-style-type: none">● Confermare che tutti i tubi siano collegati saldamente.collegati.
Mancanza di corrente	<ul style="list-style-type: none">● Mettere la spina di alimentazione nella posizione corretta.

PULIZIA DEL PRODOTTO

- Il refrigeratore d'acqua viene pre-pulito in fabbrica. Tuttavia, il serbatoio in acciaio inossidabile e i tubi dell'acqua devono essere sciacquati con acqua dolce prima dell'uso. Si consiglia una pulizia regolare per garantire la qualità costante dell'acqua consumata.
- Se si verifica un problema di gusto, mettere 1 cucchiaino di bicarbonato di sodio nel serbatoio di raffreddamento e aggiungere acqua fresca. Lascia riposare la soluzione per 5-7 minuti, quindi scolala.
- Non utilizzare mai detersivi abrasivi o strumenti affilati per pulire. Se necessario, utilizzare un panno morbido e umido per pulirlo delicatamente.
- Asciugare eventuali fuoriuscite per mantenere la base asciutta.

Informazioni di garanzia

Contenuto della garanzia	Periodo di garanzia
Macchina	3 anni
I componenti principali (compressore, scheda madre)	1 anno

COSA NON COPRE QUESTA GARANZIA LIMITATA:

1. Qualsiasi guasto o difficoltà di funzionamento del Prodotto dovuto a incidente, abuso, uso improprio, alterazione, applicazione impropria, installazione impropria o manutenzione o assistenza inadeguata da parte dell'utente o di terzi, o mancata esecuzione della normale manutenzione ordinaria del Prodotto come indicato nel Manuale dell'utente.
2. Danni alla finitura come graffi, ammaccature, scolorimento o ruggine dopo l'acquisto.

PlusHome



- SP IMPORTCOMPANY .SLU
- C/Sedassers, 3 · Pl Les Galgues
- Casella postale, 149 PEDREGUER (Alicante - Spagna)
- www.importcompany.es
- Telefono: +34 96 645 68 38

PlusHome



Facile à utiliser : Mode à une touche, pour obtenir de l'eau facilement.

Fonction 2 en 1 : Eau froide/ambiante en option, répondant à tous vos besoins.

Refroidissement haute efficacité : Système de refroidissement par compresseur.

Félicitations pour votre nouvelle fontaine à eau ECOOLER SPAIN. Quelques minutes passées à lire ce livre vous permettront de tirer le meilleur parti de cette fontaine à eau.

Bienvenue chez ECOOLER ESPAGNE !

SPÉCIFICATIONS DU PRODUIT

Tension	110V
Puissance de refroidissement	90W
Température de refroidissement	4 ~ 10°C
Dimension	180*410*420mm
Réfrigérant	600A

INCLUS DANS LA BOÎTE



Ce livre



Tuyau

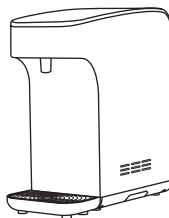

Fontaine d'eau

COMPOSANTS DU PRODUIT

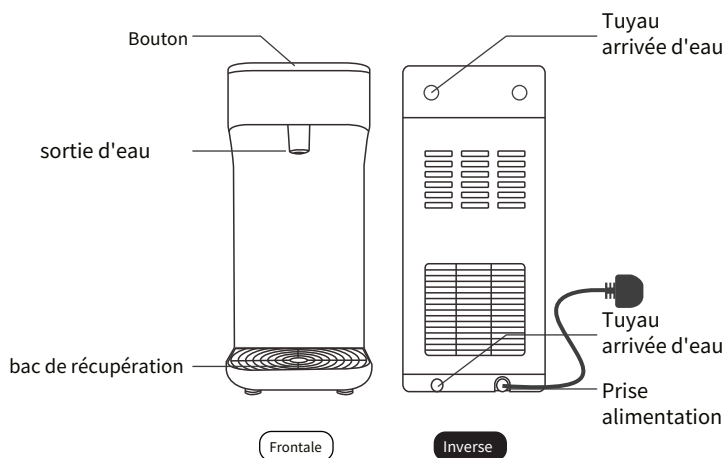

INSTRUCTIONS POUR LE PREMIER UTILISATEUR

AVERTISSEMENT:

Des bouteilles de dioxyde de carbone sont nécessaires lors de l' utilisation du PlusHome. Une utilisation incorrecte peut provoquer des blessures. Pour garantir la sécurité et éviter tout dommage à vous-même ou à autrui, ainsi que des dommages matériels, suivez les précautions suivantes.

1. Utilisez votre fontaine à eau uniquement en position verticale, sur une surface plane.
2. Ne placez pas la machine à proximité d'une source de chaleur, telle qu'un four/cuisinière.
Ne l'utilisez jamais près d'une flamme et ne le laissez jamais exposé à la lumière directe du soleil.
3. Pour garantir une bonne qualité de l'eau, il est nécessaire d'ouvrir le robinet pendant une minute avant la première utilisation.
4. Si vous utilisez de l'eau du robinet avec le refroidisseur d'eau, assurez-vous que l'alimentation en eau est toujours correctement raccordée.
5. N'utilisez pas cette machine avec de l'eau qui n'est pas microbiologiquement sûre ou de qualité inconnue.
6. Ne laissez jamais les enfants utiliser la fontaine à eau sans surveillance appropriée et directe.

INFORMATION DE SÉCURITÉ

TRÈS IMPORTANT! VOUS DEVEZ LE LIRE AVANT DE L'UTILISER.

AVERTISSEMENT : RISQUE D'INCENDIE

1. Ne stockez pas et n'utilisez pas d'essence ou d'autres vapeurs et liquides inflammables à proximité de cet appareil ou de tout autre appareil.
2. Ne placez pas la machine à proximité d'une cuisinière, d'une chaudière ou d'un endroit où la lumière du soleil peut rayonner directement. Pour usage intérieur uniquement.

3. N'utilisez pas la glacière avec un cordon endommagé. Si le cordon d'alimentation est endommagé, il doit être remplacé par le fabricant, son agent de service ou des personnes de qualification similaire pour éviter tout danger.

4. Utilisez une prise murale mise à la terre ; le câble et la fiche doivent être secs.

5. Ne modifiez pas l'alimentation électrique et ne prolongez pas l'alimentation électrique, car cela pourrait provoquer une surchauffe ou un incendie.

6. Avant de brancher, vérifiez l'étiquette d'alimentation à l'arrière de l'appareil pour vous assurer que l'alimentation électrique est correcte. Si une mauvaise alimentation est utilisée, de graves dommages pourraient survenir.

AVERTISSEMENT : RISQUE DE CHOC ÉLECTRIQUE

1. Ne nettoyez pas le refroidisseur d'eau avec de l'eau, car cela pourrait provoquer un choc électrique. Nettoyez-le avec un chiffon doux.

2. Débranchez le refroidisseur d'eau avant de nettoyer ou d'essuyer l'eau renversée sur l'appareil.

3. N'essayez pas de réparer le refroidisseur.

4. Veuillez ne pas arrêter la machine en insérant ou en tirant sur l'alimentation pendant que la machine fonctionne, car cela est très dangereux.

5. L'appareil doit être positionné de manière à ce que la fiche soit accessible.

6. Ne placez pas la machine sous la pluie ou dans une pièce humide.

AVERTISSEMENT : PRÉCAUTIONS DE MANIPULATION ET D'UTILISATION

1. Cet appareil n'est pas destiné à être utilisé par des personnes (y compris des enfants) ayant des capacités physiques, sensorielles ou mentales réduites, ou un manque d'expérience et de connaissances, à moins qu'elles n'aient reçu une supervision ou des instructions concernant l'utilisation de l'appareil par une personne responsable de votre sécurité.

2. Les enfants doivent être surveillés pour s'assurer qu'ils ne jouent pas avec l'appareil.

3. Débranchez toujours le refroidisseur d'eau de la prise murale lorsqu'il n'y a plus d'eau.

4. Si l'appareil est éteint pour une raison quelconque, attendez cinq minutes avant de le rallumer.

5. Placez le refroidisseur d'eau refroidi par compresseur dans un endroit bien ventilé, en vous assurant qu'il y a au moins 10 cm d'espace libre à l'arrière pour que l'air puisse circuler correctement. Le niveau sonore de la machine est inférieur à 70 dB.

6. Ne retournez jamais le produit et ne l'inclinez jamais à plus de 45 degrés.

7. N'utilisez jamais d'autre liquide dans cette glacière que l'eau d'une carafe et l'eau du robinet.

8. Si vous éclaboussez accidentellement de l'eau à l'intérieur du refroidisseur d'eau, débranchez l'appareil, retirez l'excès d'eau et séchez-le avant de le remettre en service.

9. Veuillez ne pas le démonter ou le réparer vous-même. En cas de problème, contactez votre revendeur.

PLUSIEURS OPTIONS DE SOURCES D' EAU

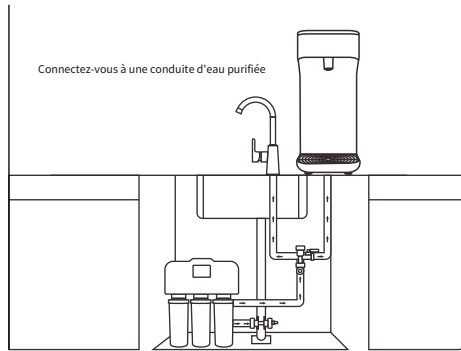

- Pendant le transport et le placement, évitez de renverser ou d'incliner la machine pour éviter d'endommager le compresseur interne et éviter les fuites de liquide.
- NE branchez PAS le cordon d'alimentation tant que la carafe d'eau n'est pas connectée !
- Il peut contenir toutes sortes d' eau en bouteille et d' eau du robinet.

INSTALLATION DU PRODUIT

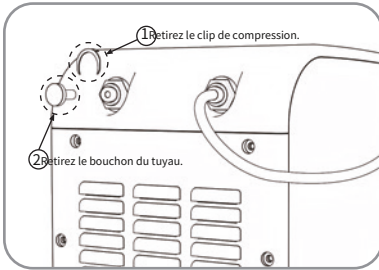

Il doit être inséré si le refroidisseur d'eau gazeuse ne doit pas être utilisé pendant une longue période.

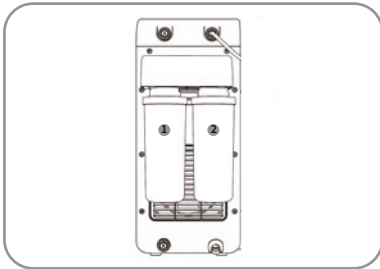

3. Les filtres peuvent être accrochés derrière la machine.

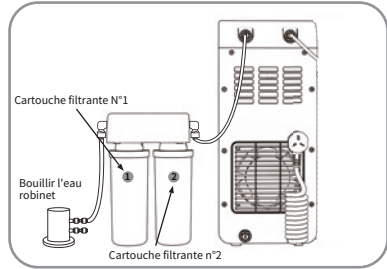

2. Utilisation du filtre : connectez la cartouche filtrante n° 1 à l'eau du robinet, connectez la cartouche filtrante n° 2 au tuyau d'arrivée d'eau.

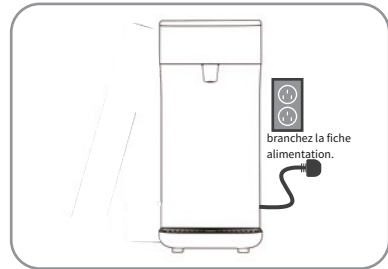

6. Tournez la bouteille de gaz dans le sens des aiguilles d'une montre et insérez-la dans la base.



FONCTIONNEMENT DU PRODUIT

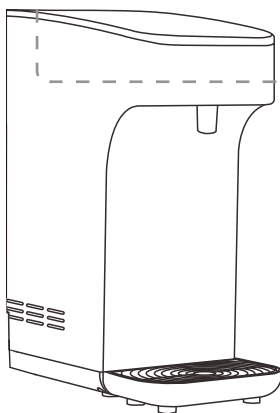
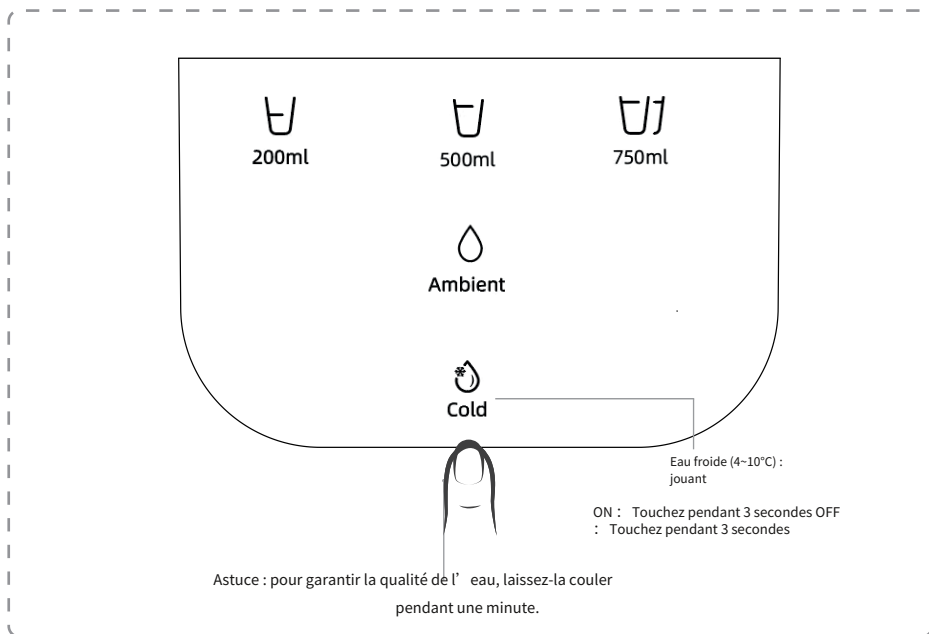

GUIDE DE DÉPANNAGE

Problèmes possibles et solutions

Problème	Solution
Panne du système de refroidissement	<ul style="list-style-type: none">● Attendez 10 à 15 minutes pour que l'appareil termine le processus de refroidissement.● Assurez-vous que la fontaine à eau est à au moins 10 cm de tous les murs, en particulier du mur du fond.● Évitez la chaleur et la lumière directe du soleil.
La fontaine à eau est bruyante	<ul style="list-style-type: none">● Assurez-vous que le refroidisseur d'eau est situé sur une surface dure.● Lorsqu'il refroidit, le compresseur peut émettre un léger bruit, ce qui est normal.
Le refroidisseur d'eau ne distribue pas d'eau	<ul style="list-style-type: none">● Si vous utilisez de l'eau en bouteille, vérifiez si la bouteille est vide et remplissez-la si nécessaire.
Éclaboussure d'eau pétillante.	<ul style="list-style-type: none">● Si de l'eau gazeuse sort lorsque vous appuyez sur le bouton pétillant, il est recommandé d'utiliser une tasse à la hauteur appropriée pour éviter les éclaboussures.
Vidange	<ul style="list-style-type: none">● Confirmez que tous les tubes sont correctement connectés.
Panne électrique	<ul style="list-style-type: none">● Mettez la fiche d'alimentation dans la bonne position.

NETTOYAGE DU PRODUIT

- La fontaine à eau est pré-nettoyée en usine. Cependant, le réservoir en acier inoxydable et les conduites d'eau doivent être rincés à l'eau douce avant utilisation. Un nettoyage régulier est recommandé pour garantir la qualité continue de l'eau consommée.
- Si un problème de goût survient, placez 1 cuillère à soupe de bicarbonate de soude dans le réservoir de refroidissement et ajoutez de l'eau fraîche. Laissez la solution reposer pendant 5 à 7 minutes, puis égouttez-la.
- N'utilisez jamais de nettoyeurs abrasifs ou d'outils tranchants pour nettoyer. Si nécessaire, utilisez un chiffon doux et humide pour le nettoyer délicatement.
- Essuyez les déversements pour garder la base sèche.

Informations de garantie

Contenu de la garantie	Période de garantie
Machine	3 ans
Les principaux composants (compresseur, carte mère)	1 année

CE QUE CETTE GARANTIE LIMITÉE NE COUVRE PAS :

1. Toute panne ou difficulté de fonctionnement du produit due à un accident, un abus, une mauvaise utilisation, une altération, une mauvaise application, une mauvaise installation ou un entretien ou un service inadéquat par vous ou un tiers, ou le défaut d'effectuer un entretien normal et de routine du produit comme indiqué dans le manuel d'utilisation.
2. Dommages à la finition tels que rayures, bosses, décoloration ou rouille après l'achat.

PlusAccueil



- SP IMPORTCOMPANY .SLU
- C/Sedassers, 3 • Pl Les Galgues
- Boîte postale, 149 PEDREGUER (Alicante - Espagne)
- www.importcompany.es
- Téléphone : +34 96 645 68 38